

# ברז נשלף PIER, דגם 54505

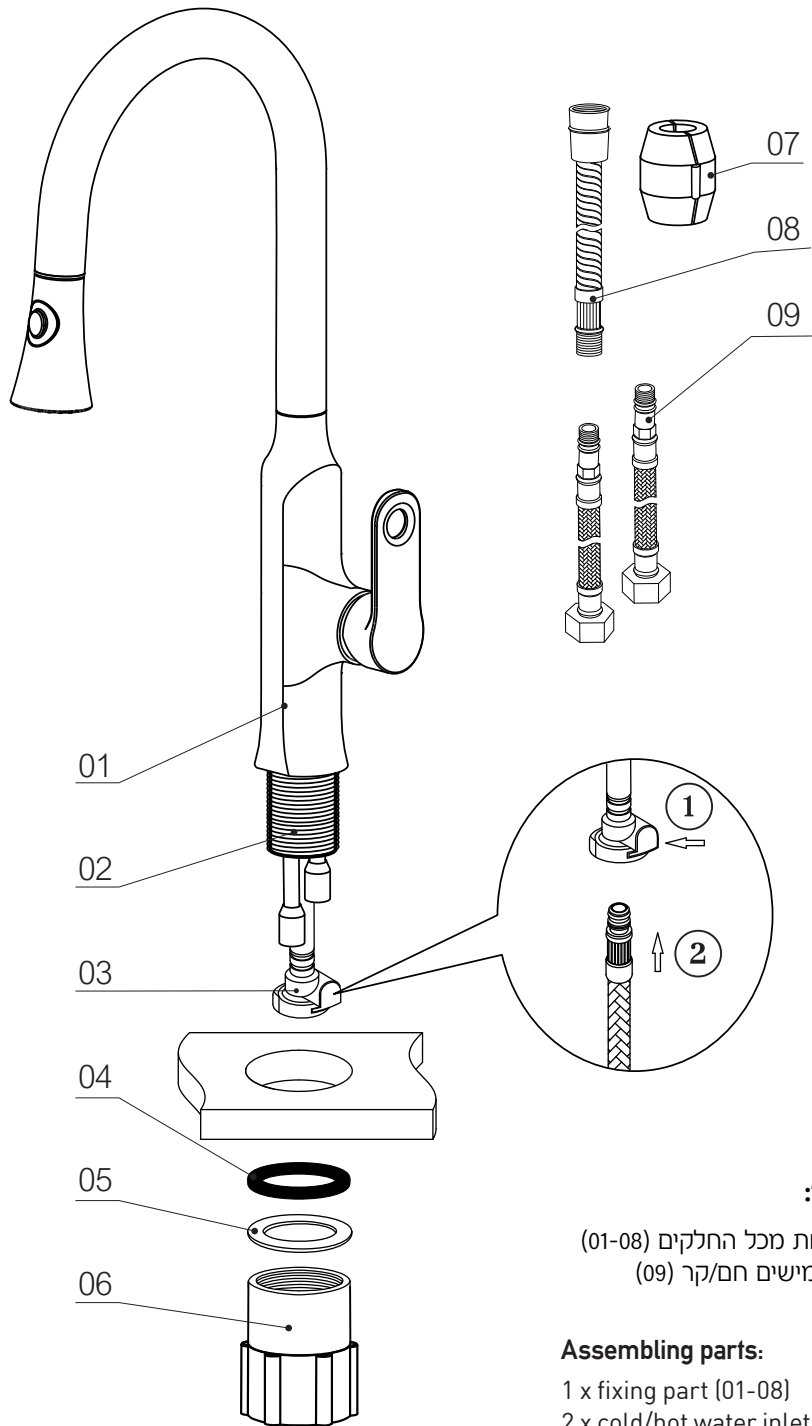

## חלקי הברז:

- 1 יחידה אחת מכל החלקים (01-08)  
2 צינורות גמישים חם/קר (09)

## Assembling parts:

- 1 x fixing part (01-08)  
2 x cold/hot water inlet pipe (09)

## הכנת הצנרת:

בטרם הרכבת הברז, יש לשטוף היטב את הצנרת של תשתית המים הביתית על מנת למנוע כניסת לכלוך אל הברז שעלול להוביל לסתימה. לאחר מכן, מומלץ להזרים מים בצינורות למשך 2 דקות ולרוקנם אל תוך דלי.

## התקנת ברזים נשלפים:

בכל התקנה של ברז נשלף יש לוודא שצינורות ההזנה של המים הקרים/חמים מחוברים לצינור/הזנה מתאימה.

## הוראות ניקוי ושימור:

יש לנקות את הברז במטלית רכה וסבון. אין להשתמש בספוג גס או חומרי ניקוי חזקים המכילים חומצות, כוהל, חול וכדומה. בכדי לשמור על זרימת מים חזקה ותקינה של הברז, יש לפרק מדי פעם את המזלף/מעדן הזרימה המותקן בקצה הפיה ולנקותו היטב.

## הוראות הרכבה:

- יש לפרק את אום ההידוק (06), טבעת הברזל (05) וגומייה (04) (במידה ומורכבים על הברז).
- מקמו את הברז (01) במקומו על המשטח.
- הרכיבו את הגומייה (04) וטבעת הברזל (05) על צינור התברג (02) והבריגו את אום ההידוק (06) עד לחיזוק מקסימלי.
- חברו את הצינור הנשלף (08) והכניסו אותו אל צינור (03) עד הישמע הקליק (אין צורך בהברגה).
- הרכיבו את המשקולת (07) וחזקו בעזרת מברג.
- חברו את הצינורות הגמישים (09) לגוף הברז ואחר כך לברזים הזוויתיים.
- יש לפתוח את הברזים הזוויתיים ולוודא שאין נזילה. יש לחזק חיבורים במידת הצורך.

## Mounting Instructions:

- Unscrew the cap nut (06) and remove the washer (05) and the rubber washer (04) (if mounted on the faucet).
- Insert the pipes (03) through the mounting hole and put the faucet (01) on the surface.
- Place the rubber washer (04) and the washer (05) onto the threaded pipe (02) and tighten the cap nut (06).
- Connect the sprayer hose (08): insert it into the pipe (03) until the click is heard (without screwing).
- Place the sprayer hose (08) between the two halves of the Weight (07) and secure the Weight on the hose.
- Connect the inlet pipes (07) to the water supply.
- Turn the water on slowly and check for leaks. Tighten connections if necessary.